

通気ルーバー

LOUVERS FOR VENTILATION

HVT-2525-F/HVT-2525S-G



HVT-2525S-F
①通気ルーバー

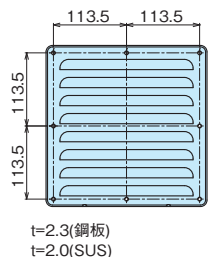

HVT-2525CA-F

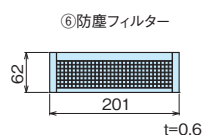
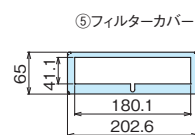
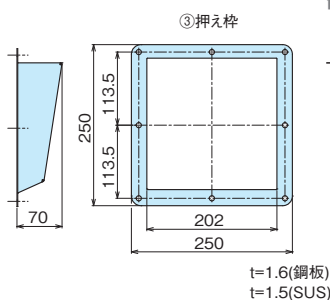
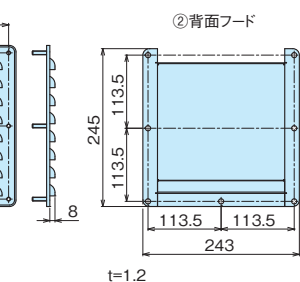

HVT-2525S-G

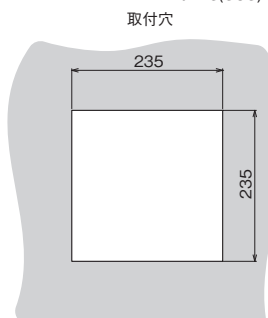
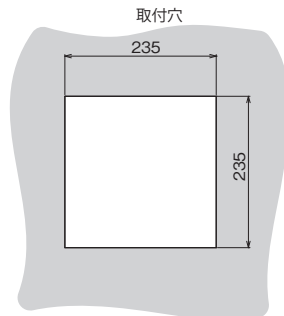
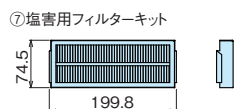
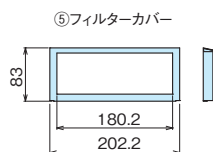
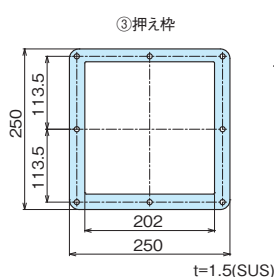
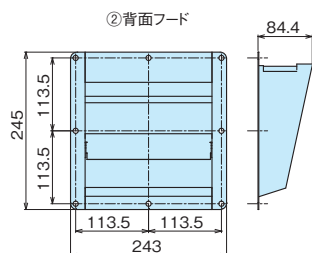
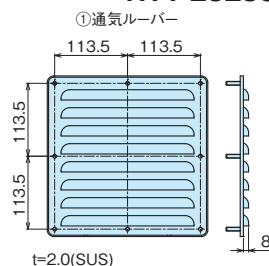

■ HVT-2525-F

特徴 ●吹き込み防止構造の背面フードにより、屋外仕様もできるIP45仕様です。
●防塵フィルターはつまみネジ1個で簡単に着脱できますので、メンテナンス、取り替えも楽にできます。

材質 ●HVT-2525CA-F/鋼板(通気ルーバー/SPHC, フード/SPCC)
●HVT-2525S-F/ステンレス(SUS304)
●パッキン/エプトシーラー,防塵フィルター/ステンレス枠・サラハニカム

表面処理 ●HVT-2525CA-F/通気ルーバー・フード:カチオン電着塗装

用途 ●配電盤、制御盤、キュービクルの通気孔
備考 ●屋外での使用には、吹き込み防止のため必ず背面フードを取り付けてください。
●鋼板製は盤の色に合わせて塗装処理が必要です。

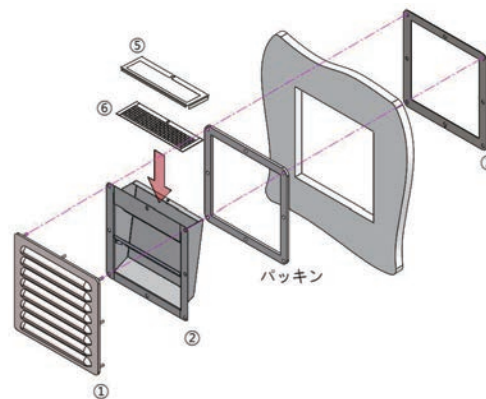

■ HVT-2525S-G

特徴 ●特殊3層メッシュ構造で内部への塩分の侵入を防ぐIP55使用です。
●再飛散率が0.1%~0.7%と極めて低いため、内部への塩分の侵入を防ぎます。

材質 ●HVT-2525S-G/ステンレス
●パッキン/エプトシーラー,塩害用フィルター/ステンレス枠・不敷布

用途 ●配電盤、制御盤、キュービクルの通気孔
備考 ●屋外での使用には、吹き込み防止のため必ず背面フードを取り付けてください。
※塩害用フィルターキットは、別売可能です。
※フィルターの交換時期は半年~1年が目安です。設置環境により、期間が短くなる場合があります。

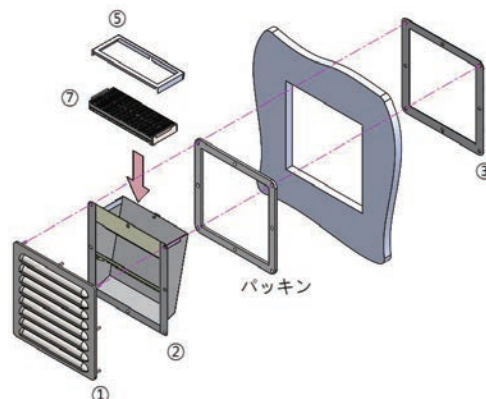

品番 Product No.	材質 Material	備考 Remarks	IP 保護等級	板厚 Plate thickness	開口部面積 (cm ²)	自重 (g) Weight	単価 Price
HVT-2525CA-F	鋼板 (SS)	防塵フィルターセット	IP45	2.3t	113.7	2612.2	¥19,000
HVT-2525S-F	ステン (SUS)	防塵フィルターセット	IP45	2.0t	119.9	2488	¥30,000
HVT-2525S-G	ステン (SUS)	塩害用フィルターセット	IP55	2.0t	119.9	2498.4	¥55,000