

樹脂製防水平面スイングハンドル(インジケータ付)

PLASTIC WATERPROOF FLAT SWING HANDLES WITH INDICATOR



ABP-252-1

●PAT.PEND.

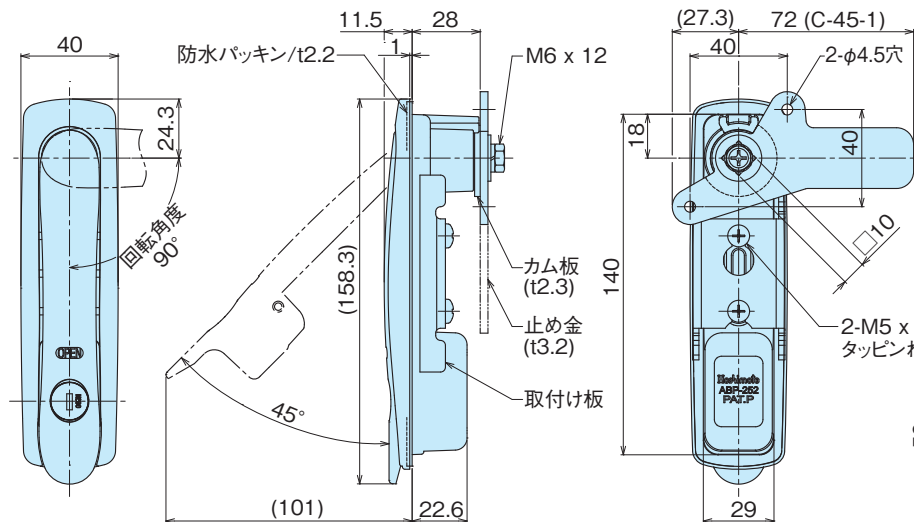
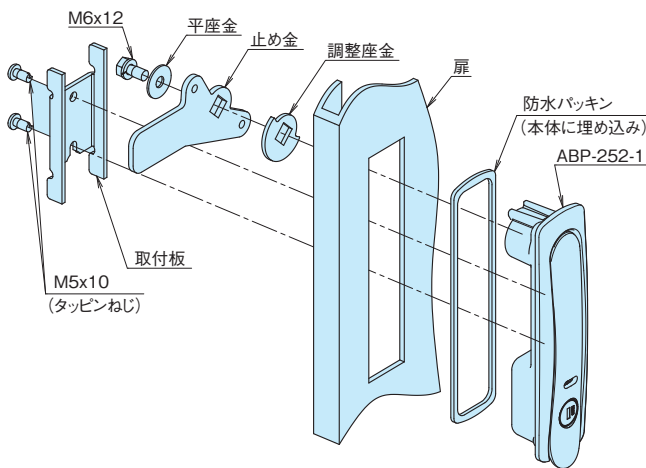

ABP-252-1

キー番号/H200
Key No.施錠時
Locked解錠時
Unlocked

H-200番キー

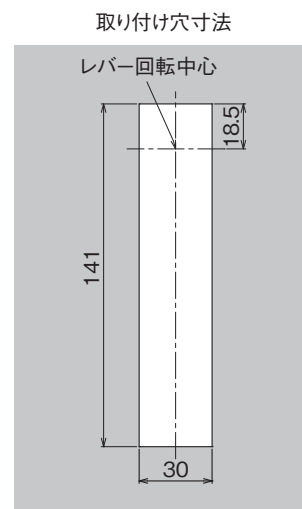

適用扉板厚は、t1.5~3.2mm

- 特 徴**
Feature
- インジケータが付いていますので、鍵の「開」「閉」状態が一目でわかります。
 - 「開」→赤OPEN、「閉」→緑CLOSEの表示となっています。
 - 耐久性に優れたガラス繊維強化樹脂を使用しています。
 - 本体裏のパッキンは埋め込み式なので、密着性が高く、防水仕様となっています。
 - 左右兼用設計(調整座金と止め金を裏返すことにより、左右の入れ替えが可能)
- Lock/Unlock states of the key can be checked at a glance by indicator.
●It becomes the display of Red(OPEN) and Green(CLOSE).
●Adopts the glass fiber reinforced resin with excellent durability.
●High adhesion and waterproof gasket because of embedded type.
●For both left and right use (the left or right use can be changed by reversing the stopper plate and adjusting washer.)

- 材 質** ●ポリアミド(PA66-GF30)
表面処理 ●シボ仕上げ
色 ●ブラック
用 途 ●制御盤・その他各種BOX
備 考 ●キー番号/H200
●取付板用ネジ(M5タッピングネジ)の推奨締めつけトルクは1.0N・mとなります。

- Material** ●Polyamide(PA66-GF30)
Finish ●Wrinkle finish
Color ●Black
Specific Use ●Control boards, various panels
Remarks ●Key no/H200
●Recommended tightening torque is 1.0N・m for installation plate screws (M5 tapping screw).

※本製品の止め金取付用ネジは、緩み防止の為に「緩み防止剤」の塗布を推奨致します。

※Mounting screw for stopper plate of this product are recommended that are coated with "anti-loosening" to prevent loosening

| 品番 Product No. | 備考 Remarks | 自重(g) Weight | 入数 Lot | 単価 Price |
|-------------------|---------------|-----------------|-----------|-------------|
| ABP-252-1 | 鍵付き | 309.4 | 40 | ¥2,300 |