

アングル用キャスター

ANGLE CASTERS

FSA/FSA-S



FSA-75RH



FSA-75RHS

- 特徴**
Feature
- アングルへの取付を簡単にする為に特殊な取付座を採用したキャスターです。ねじやボルトで容易に取付ける事が出来ます。
 - It is a caster with a special mounting plate in order to simplify the installation to the angle. Can be installed easily with bolts or screws.

- 材質**
Material
- 本体/冷間圧延鋼板 (SPCC)
 - 車輪/R・RH:ゴム, W:鋼板ホイルゴム
- 表面処理**
Finish
- 本体/三価ユニクロ仕上げ
- 用途**
Specific Use
- 各種アングル等
- 備考**
Remarks
- 末尾にSが付いている品番にはペダル式シングルストッパーが付いています。(車輪の回転のみロックします。)

- Material**
- Body / Cold rolled steel plate (SPCC)
 - Wheel / R・RH: Rubber, W: Steel wheel rubber
- Finish**
- Body / Trivalent unichrome plating
- Specific Use**
- Various angles, etc.
- Remarks**
- If the end of part number is S, single-pedal stopper is attached. (It is lockable only rotation of the wheel.)

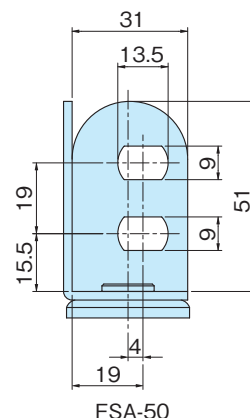
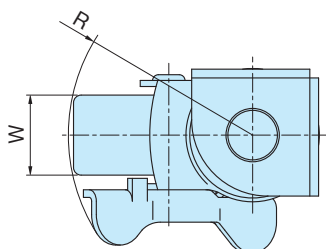
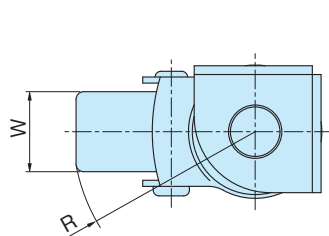

FSA-50

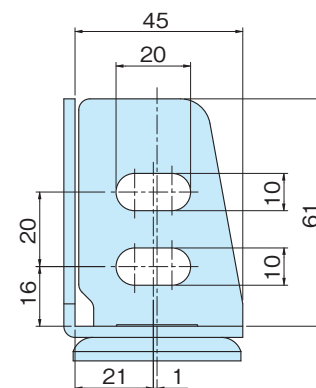
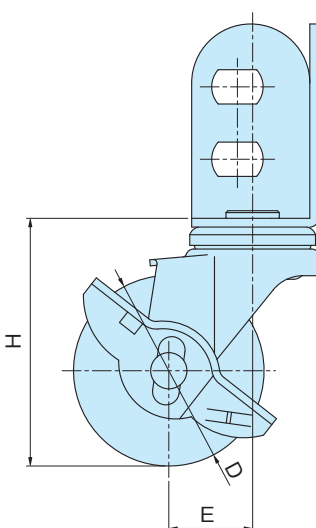
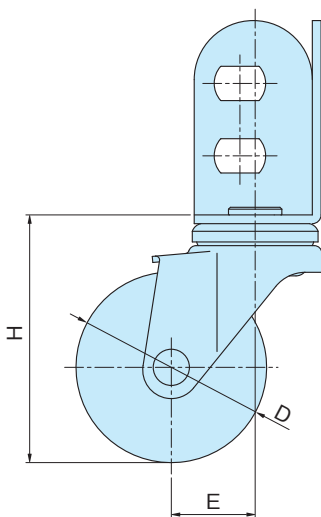

FSA-65~100

品番 Product No.		車輪種類	許容荷重 daN	φD	W	H	偏心E	旋回半径R		自重(g) Weight		単価 Price	
ストッパー無	ストッパー付							ストッパー無	ストッパー付	ストッパー無	ストッパー付	ストッパー無	ストッパー付
FSA-50R	FSA-50RS	ゴム車	30	50	20	65	22	47	49	160	210	¥395	¥490
FSA-65RH	FSA-65RHS	ゴム車	50	65	25	88	27	61	68	465	520	¥1,040	¥1,205
FSA-75RH	FSA-75RHS	ゴム車	60	75	25	96	28	66	68	505	560	¥1,120	¥1,230
FSA-100W	FSA-100WS	鋼板ホイルゴム車 (B入)	90	100	32	132	32	82	86	940	1050	¥1,870	¥2,250

※(B入)はベアリング入り車輪を表します。