

# ステンレス防水平面スイングハンドル

STAINLESS STEEL WATERPROOF FLAT SWING HANDLES (一社)日本配電制御システム工業会 非常用配電盤等認定業務委員会登録品(耐火形扉用把手)(SAB-152-1)

## SAB-152~153(SUS)



キー番号/H200  
Key No.

SAB-153-1

SAB-152-1

**特徴**  
Feature

- ステンレス製で耐蝕性に優れています。
- 確実なボタンプッシュ操作で、レバーを引き上げます。
- 左右兼用設計(左右の変更は止め金と調整座金を裏返してください)

- Stainless steel handle of excellent corrosion resistance.
- The lever can be flipped up by pressing the push-button.
- For both left and right use (the left and right can be changed by reversing the stopper plate and adjustment washer.)

**材質** ● ステンレス(SUS304)  
**表面処理** ● ヘアラインバフ研磨  
**用途** ● キュービクル・配電盤・分電盤・制御盤・その他各種BOX  
**備考** ● キー番号/H200

**Material** ● Cast stainless steel (SUS304)  
**Finish** ● Hairline finish  
**Specific Use** ● Cubicles, distribution boards, control boards, various boxes

**Remarks** ● Key No/H200

※本製品の止め金取付け用ネジは、緩み防止の為「緩み防止剤」の塗布を推奨致します

品番 Product No.	備考 Remarks	自重(g) Weight	入数 Lot	単価 Price
SAB-152-1	鍵付き	651	10	¥10,500
SAB-153-1	鍵付き	444	10	¥9,500

### SAB-152-1 (キー付) With key

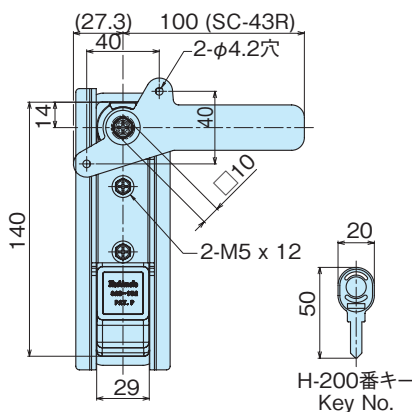
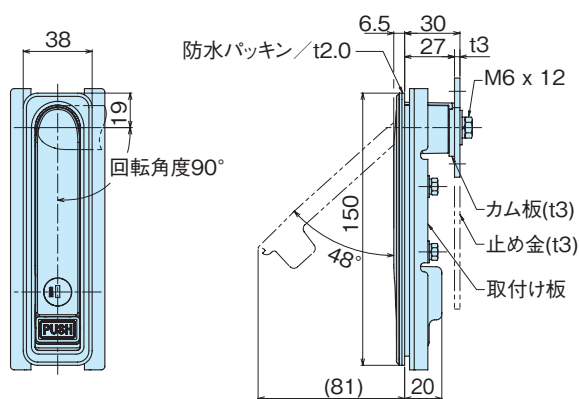

#### 取付け寸法 Dimension of mounting hole

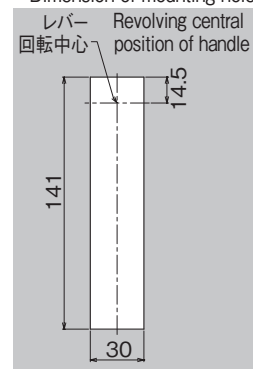

適用扉板厚は、t1.5~3.2mm  
Panel thickness applicable to install

### SAB-153-1 (キー付) With key

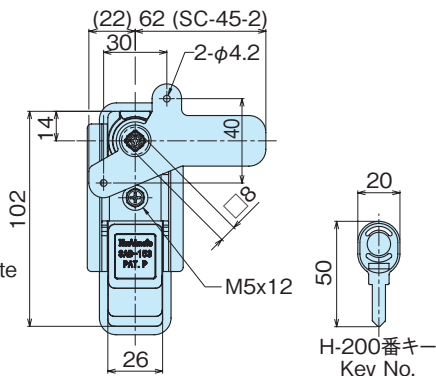
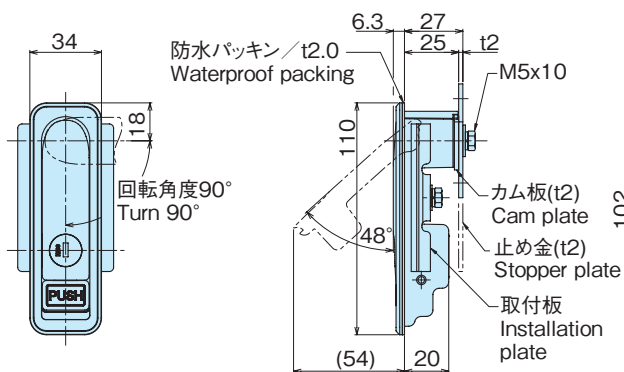

#### 取付け寸法 Dimension of mounting hole

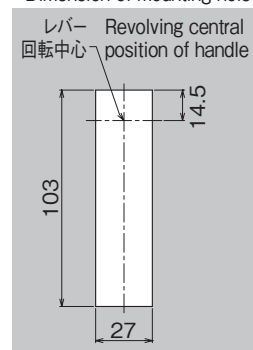

適用扉板厚は、t1.5~3.2mm  
Panel thickness applicable to install